

Instalación

Virtus NewEvo 2.0 con caja fuerte

V02 14/01/21

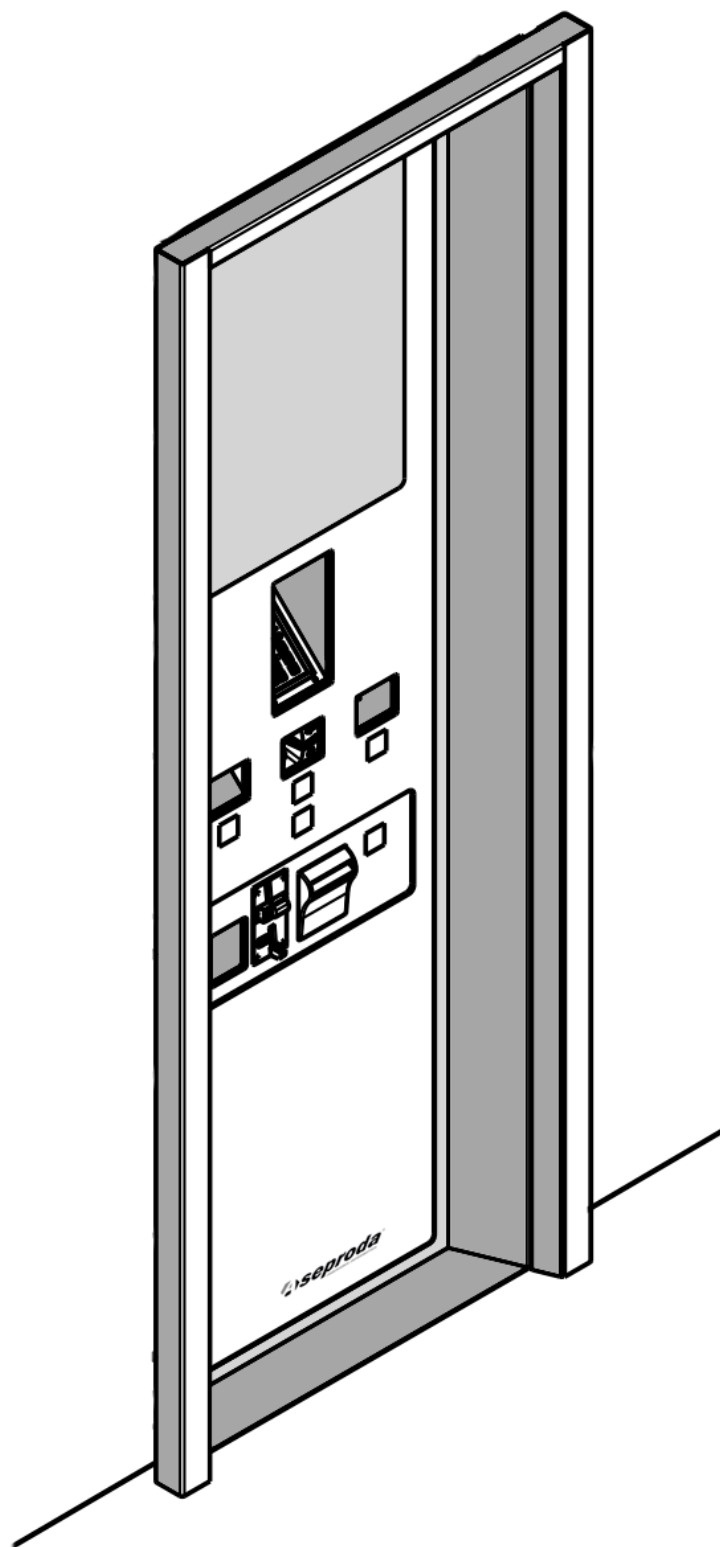

Instalación

Virtus NewEvo 2.0 con caja fuerte

V02 14/01/21

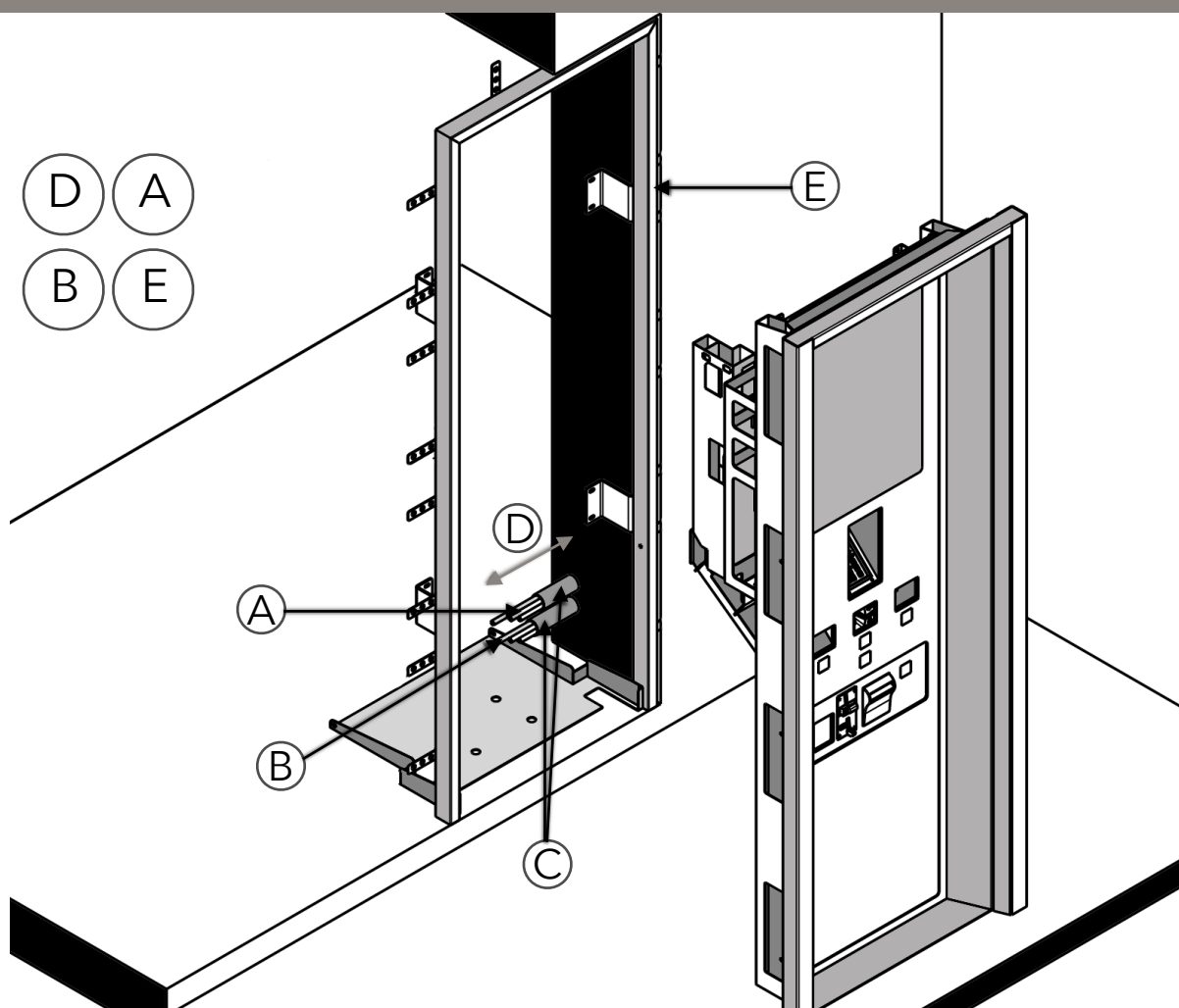

Consideraciones:

- ▶ **A:** Cable de alimentación eléctrica de 1.5mm de sección. Preferiblemente proveniente de toma segura (SAI).
- ▶ **B:** Cable de red UTP Cat.5 conectado a switch de red. 100m de longitud máxima. Para distancias mayores consultar.
- ▶ **C:** Corrugado de 30mm de diámetro mínimo.
- ▶ **D:** Dejar 1.5m de cable libre en los extremos.
- ▶ **E:** Enrasar el premarco con la pared en la parte exterior.

Observaciones:

- ▶ Proteger, en la medida de lo posible, de la luz solar directa y de la lluvia
- ▶ Respetar la distancia a zonas clasificadas:
 - ▶ 1m a aparato surtidor
 - ▶ 2m a bocas de descarga y extremo superior de tubos de venteo
 - ▶ Consultar con dirección técnica el cumplimiento de regulaciones locales
- ▶ No se detalla el cableado al aparato surtidor ya que este puede variar en función del modelo, número y otros factores. Consultar en cada instalación.

Instalación

Virtus NewEvo 2.0 con caja fuerte

V02 14/01/21

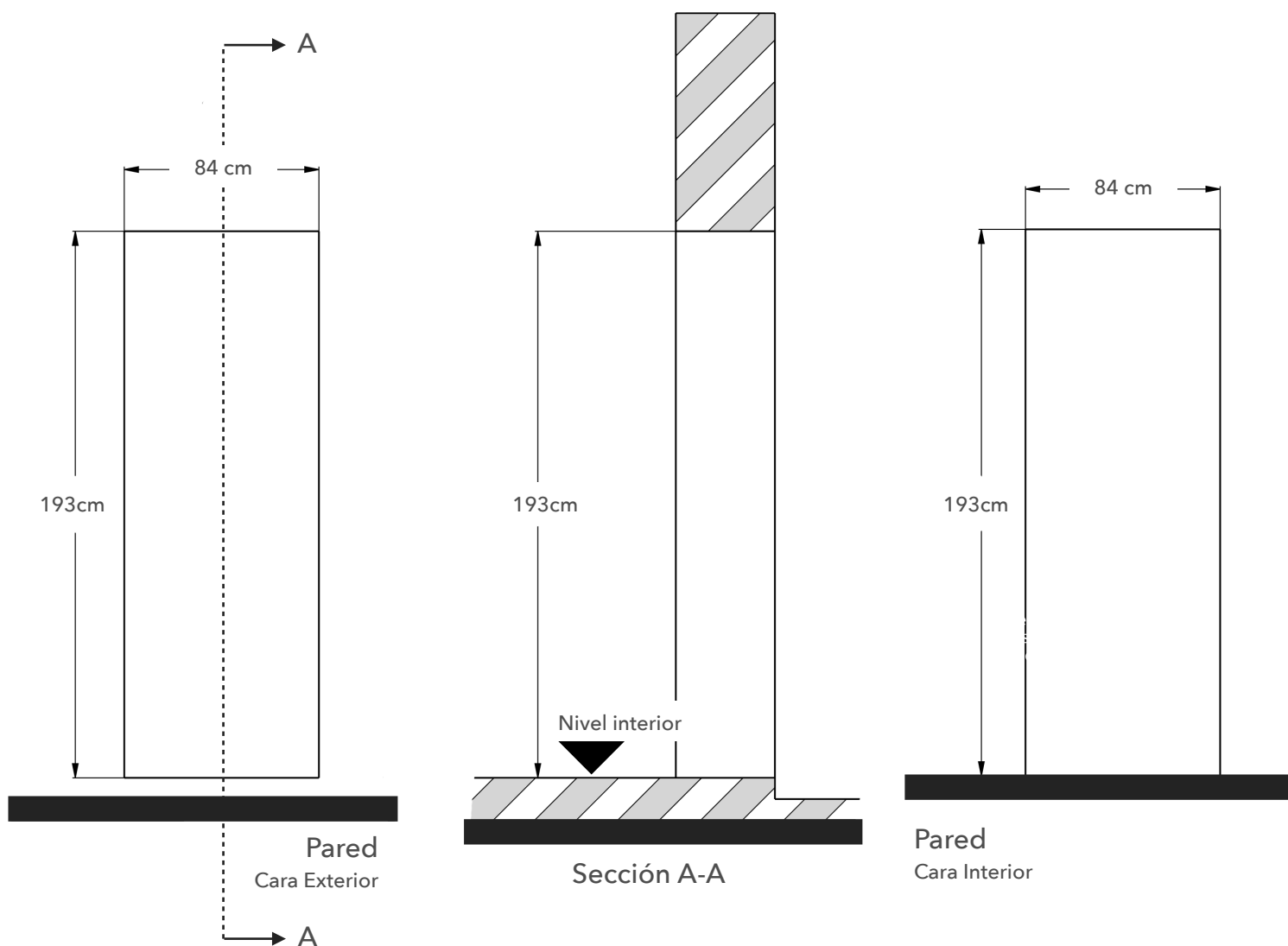

1 Preparar la pared:

- ▶ Respetar las cotas señaladas para garantizar la correcta instalación.
- ▶ Cotas medidas desde el interior

Instalación

Virtus NewEvo 2.0 con caja fuerte

V02 14/01/21

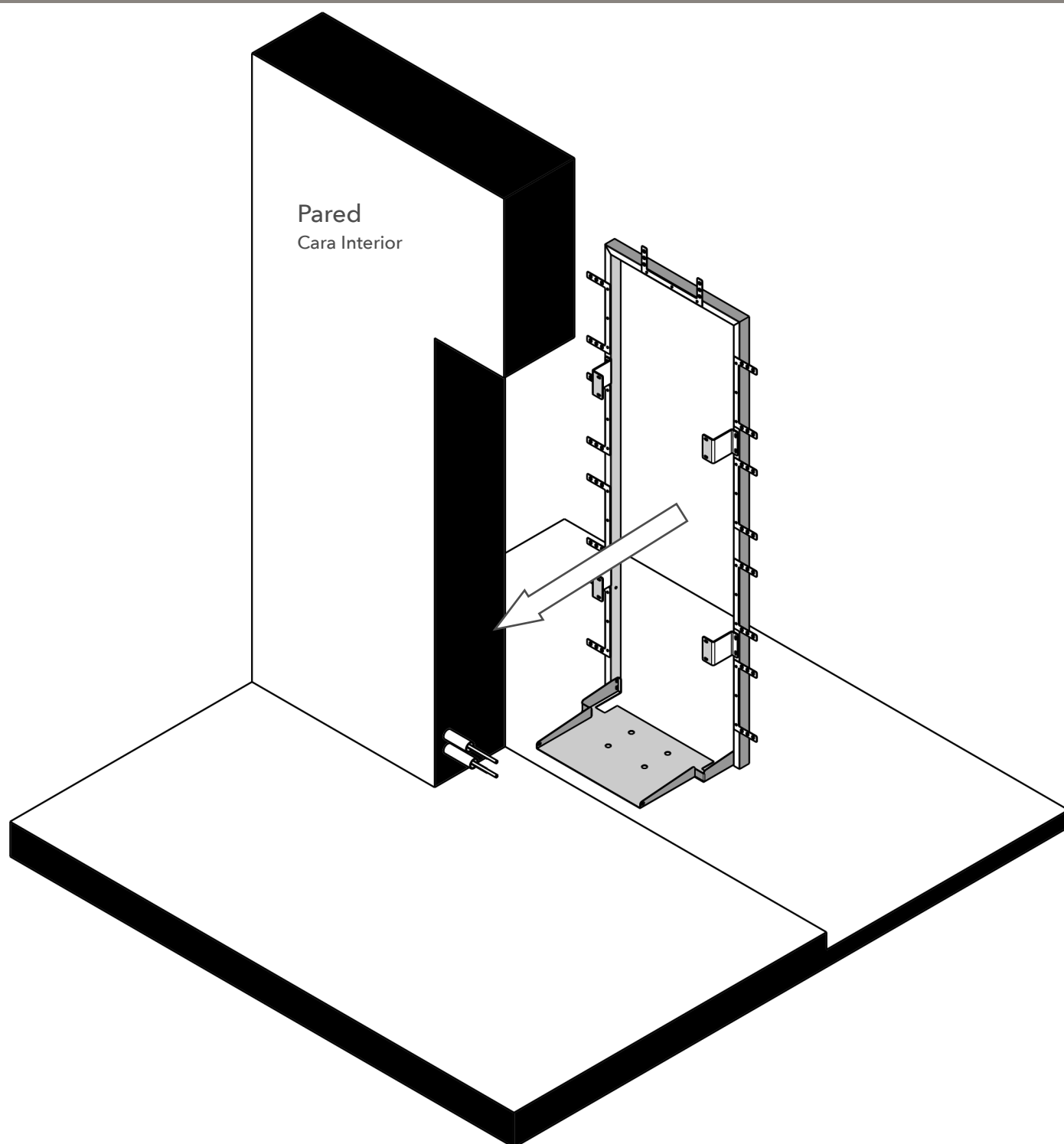

2 Instalar el premarco

- ▶ Acoplar el premarco a la pared

Instalación

Virtus NewEvo 2.0 con caja fuerte

V02 14/01/21

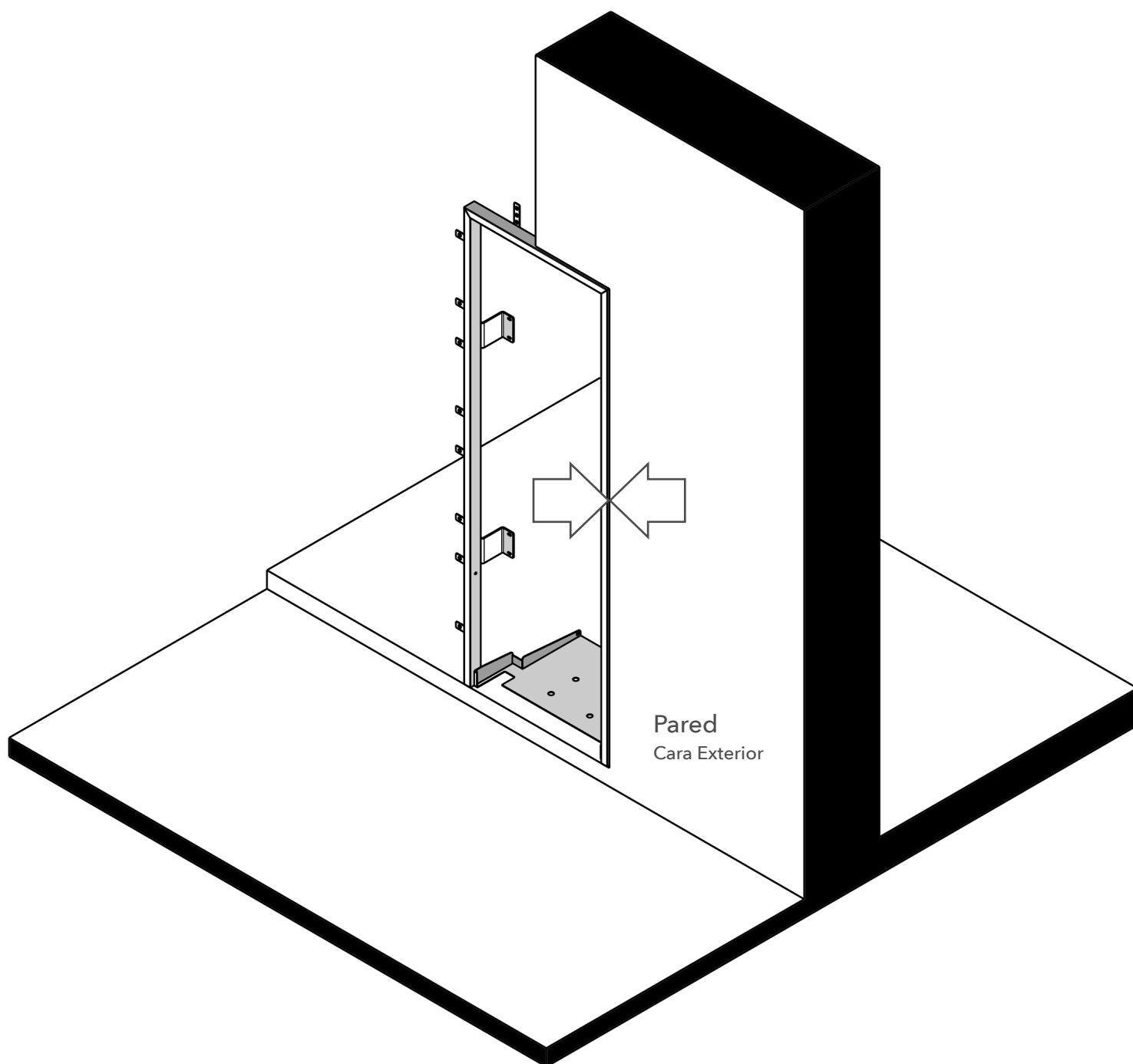

3 Alinear el premarco

- ▶ Alinear el premarco con la cara de la pared exterior

Instalación

Virtus NewEvo 2.0 con caja fuerte

V02 14/01/21

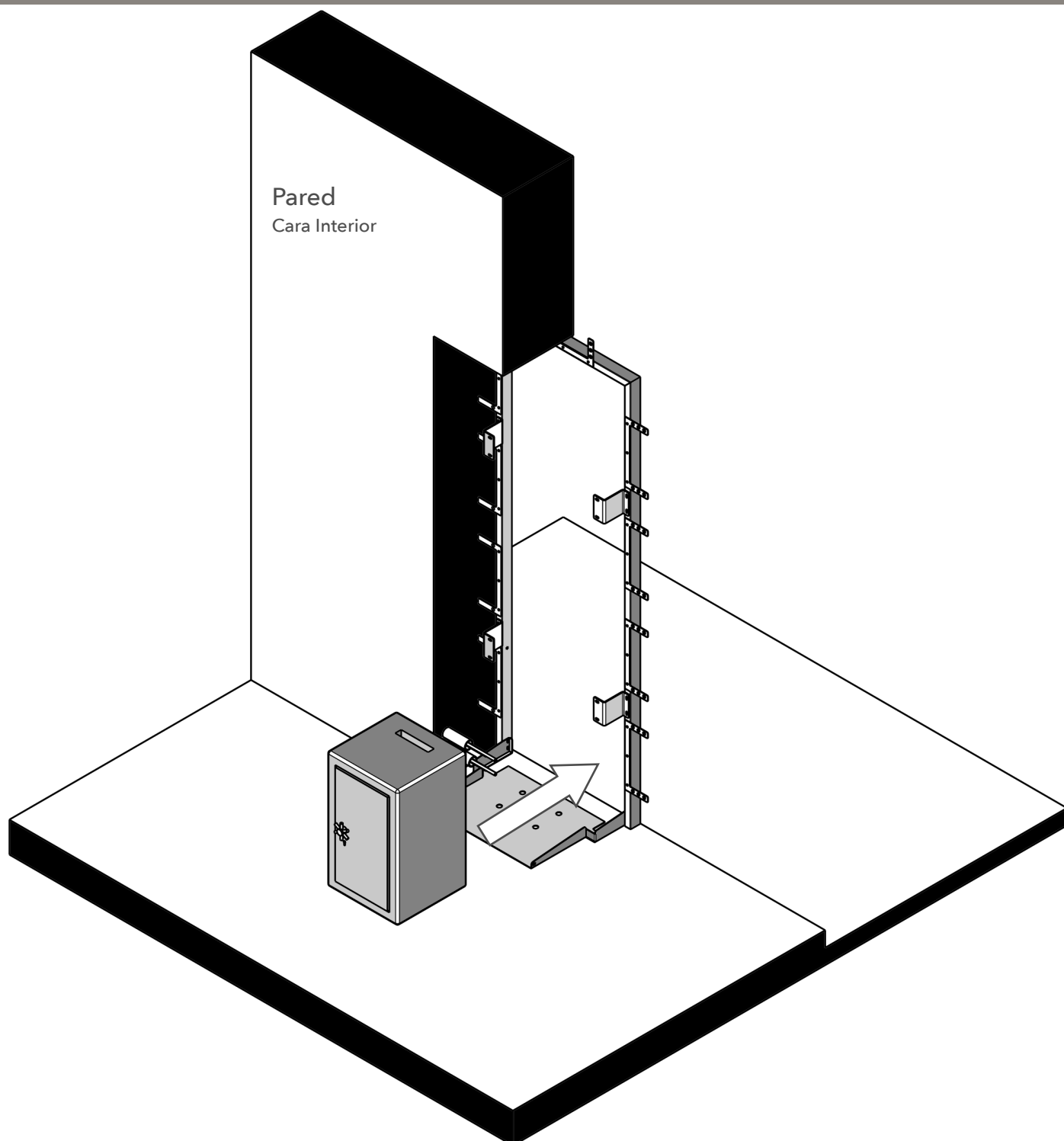

4 Colocar Caja Fuerte

- ▶ Alinear los taladros interiores de la caja fuerte con los de la base exterior

Instalación

Virtus NewEvo 2.0 con caja fuerte

V02 14/01/21

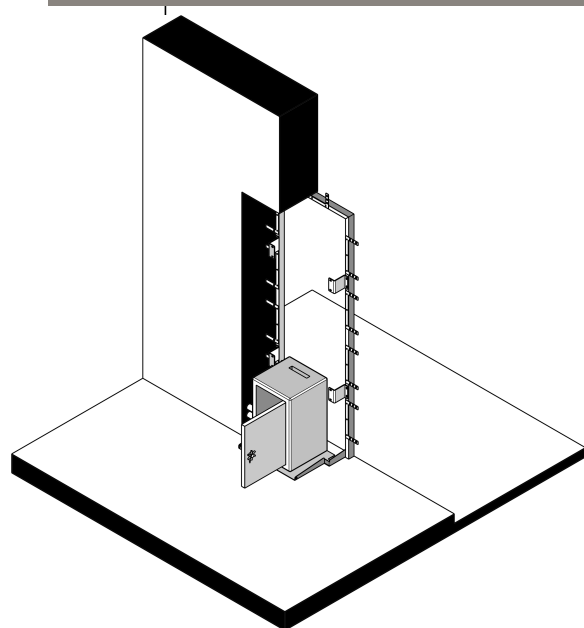

Pared
Cara Interior

Fijar Caja Fuerte según
norma UNE
108136:2010

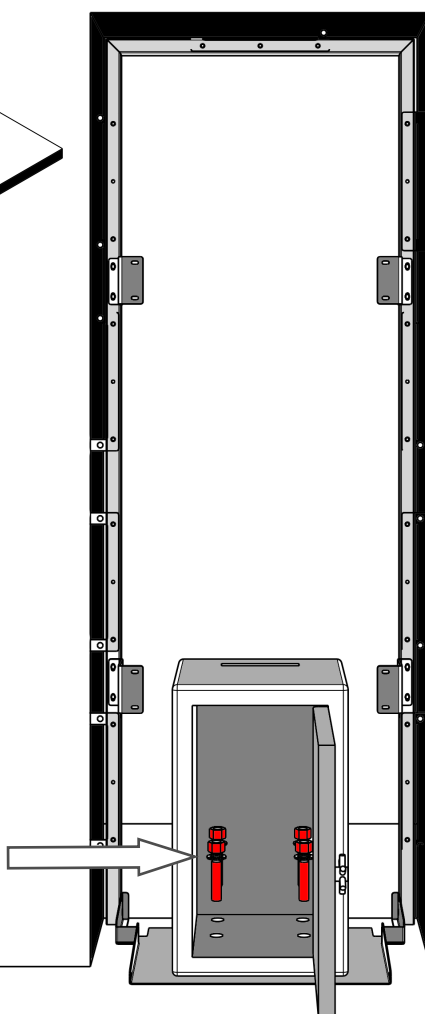

5 Fijación de la Caja Fuerte

- ▶ Fijar la Caja Fuerte al suelo según norma UNE 108136:2010 (ver punto 9)

Instalación

Virtus NewEvo 2.0 con caja fuerte

V02 14/01/21

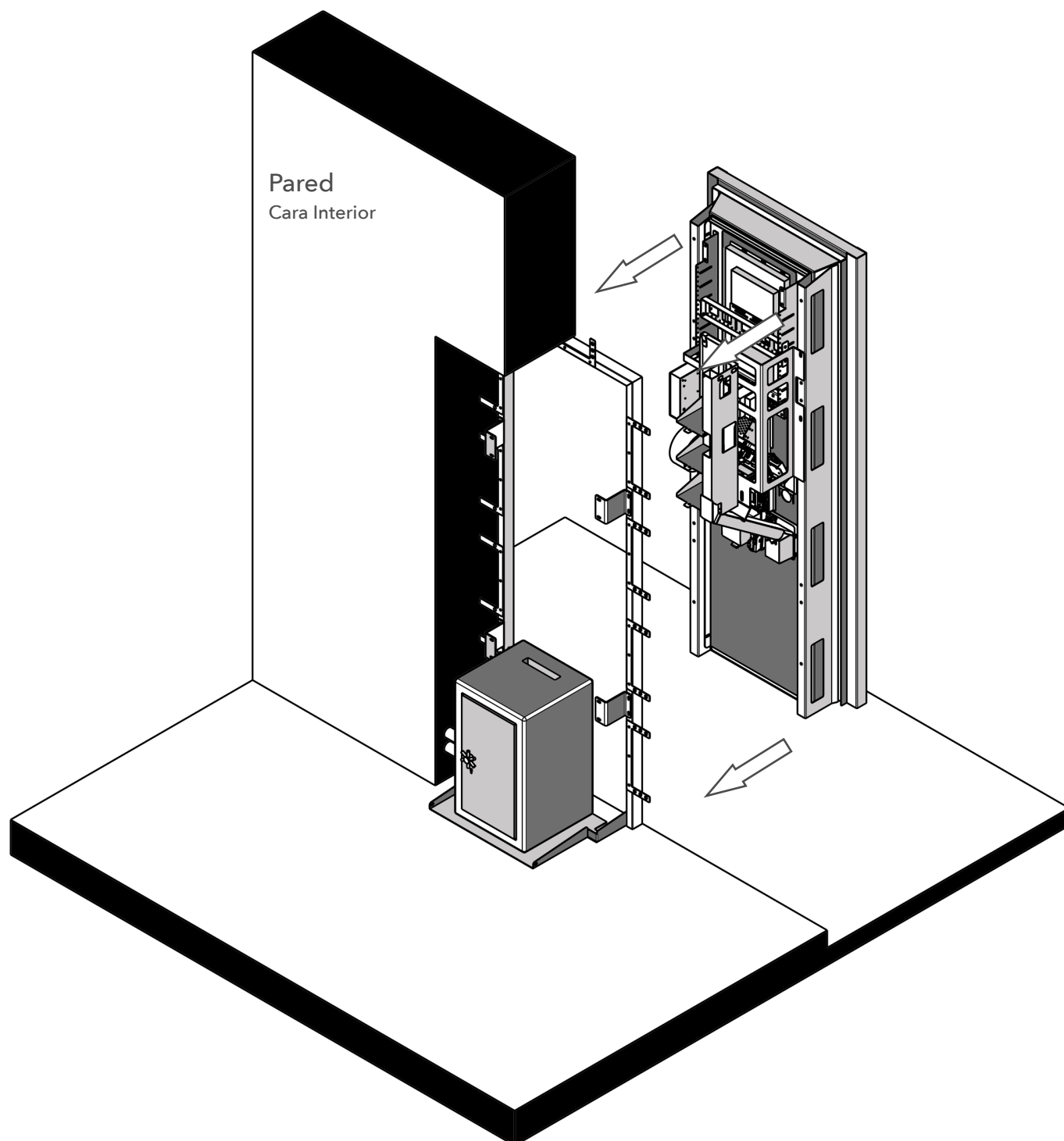

6 Fijar Aceptador

- ▶ Fijar la maquina de autopago NewEvo al premarco.

Instalación

Virtus NewEvo 2.0 con caja fuerte

V02 14/01/21

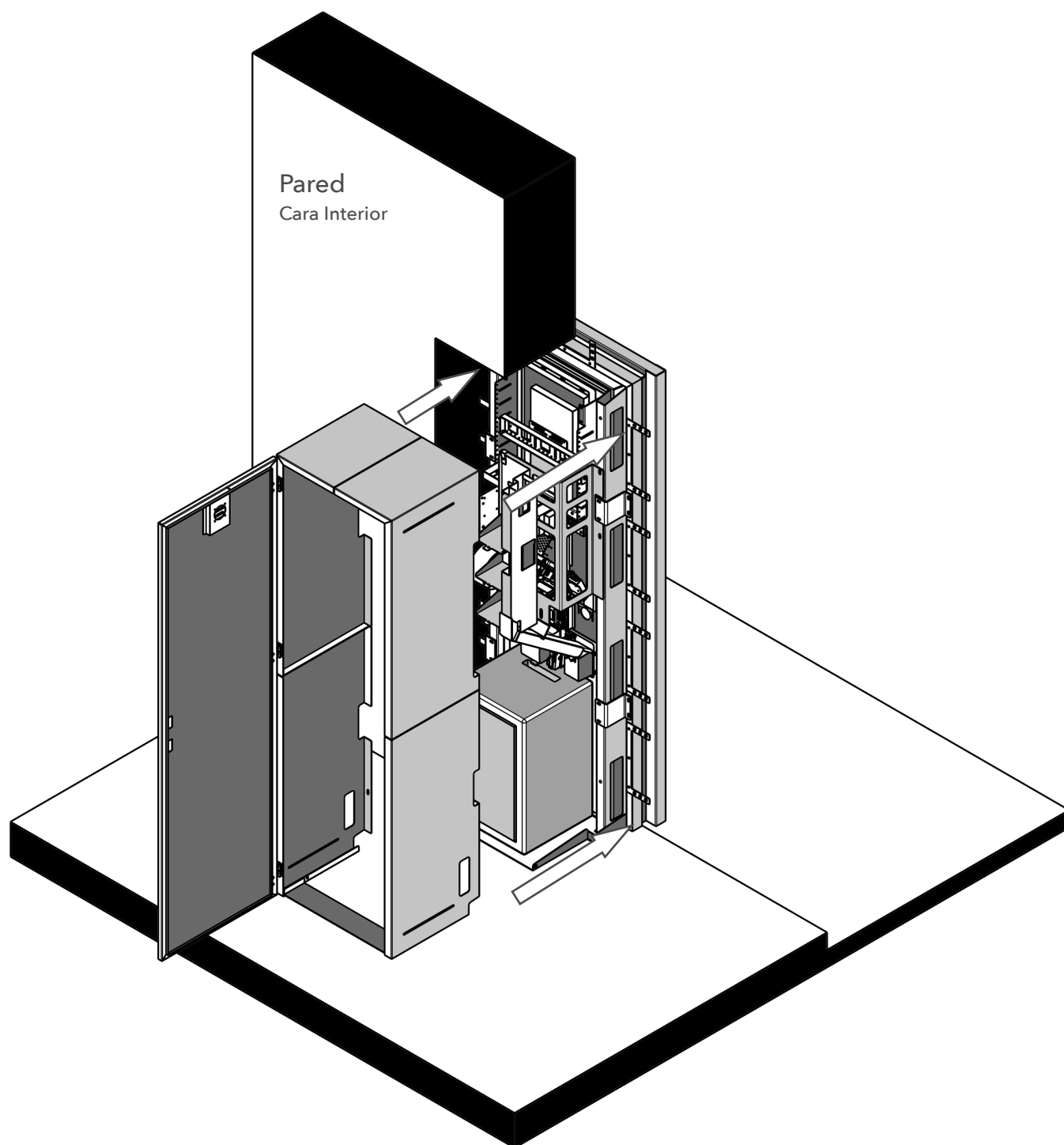

7 Fijar Carcasa interior

- ▶ Colocar la Carcasa interior fijándola al premarco

Instalación

Virtus NewEvo 2.0 con caja fuerte

V02 14/01/21

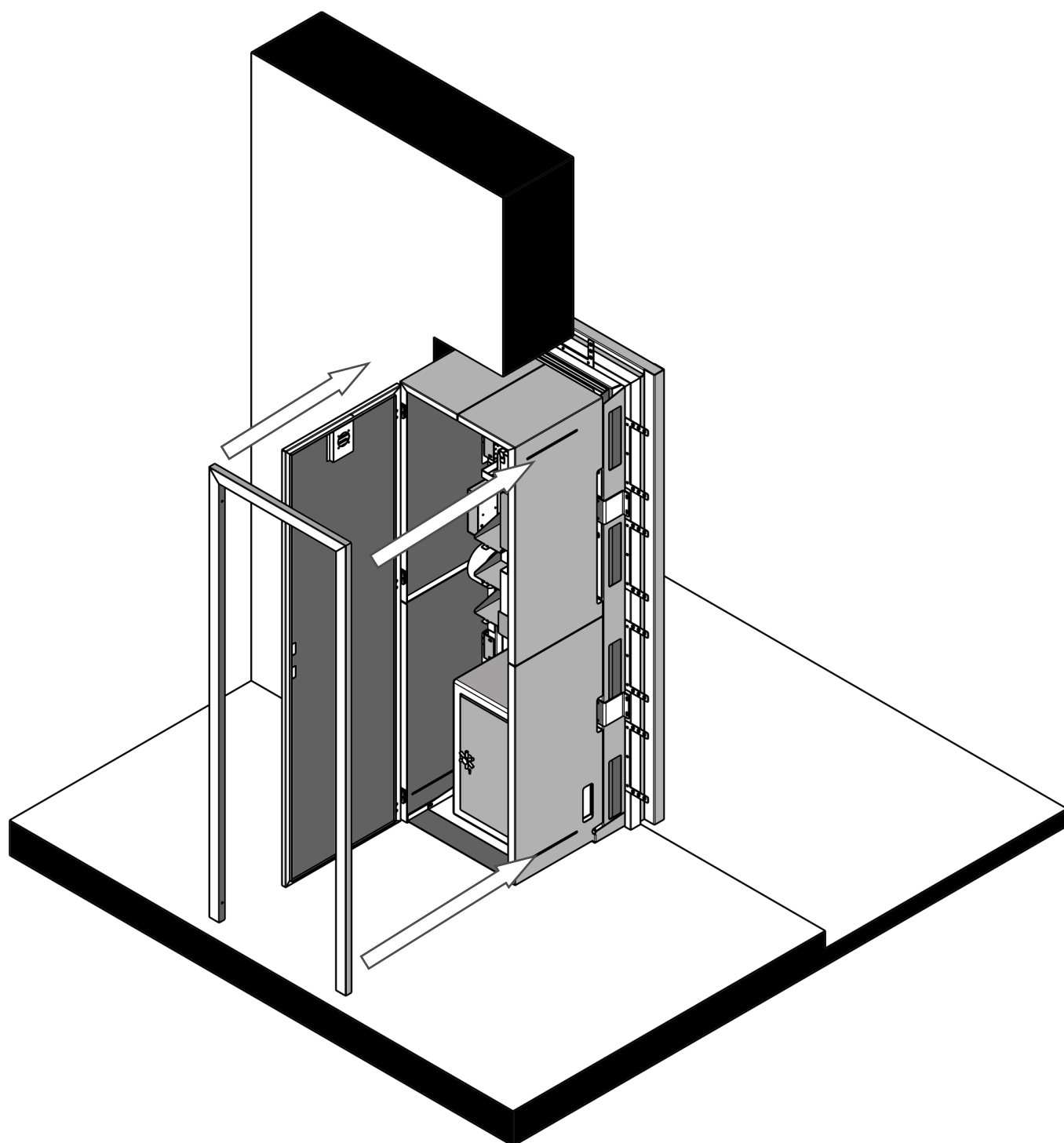

8 Fijar Tapa Juntas

- ▶ Colocar el tapa juntas por la parte interior fijándolo a la carcasa

Instalación

Virtus NewEvo 2.0 con caja fuerte

V02 14/01/21

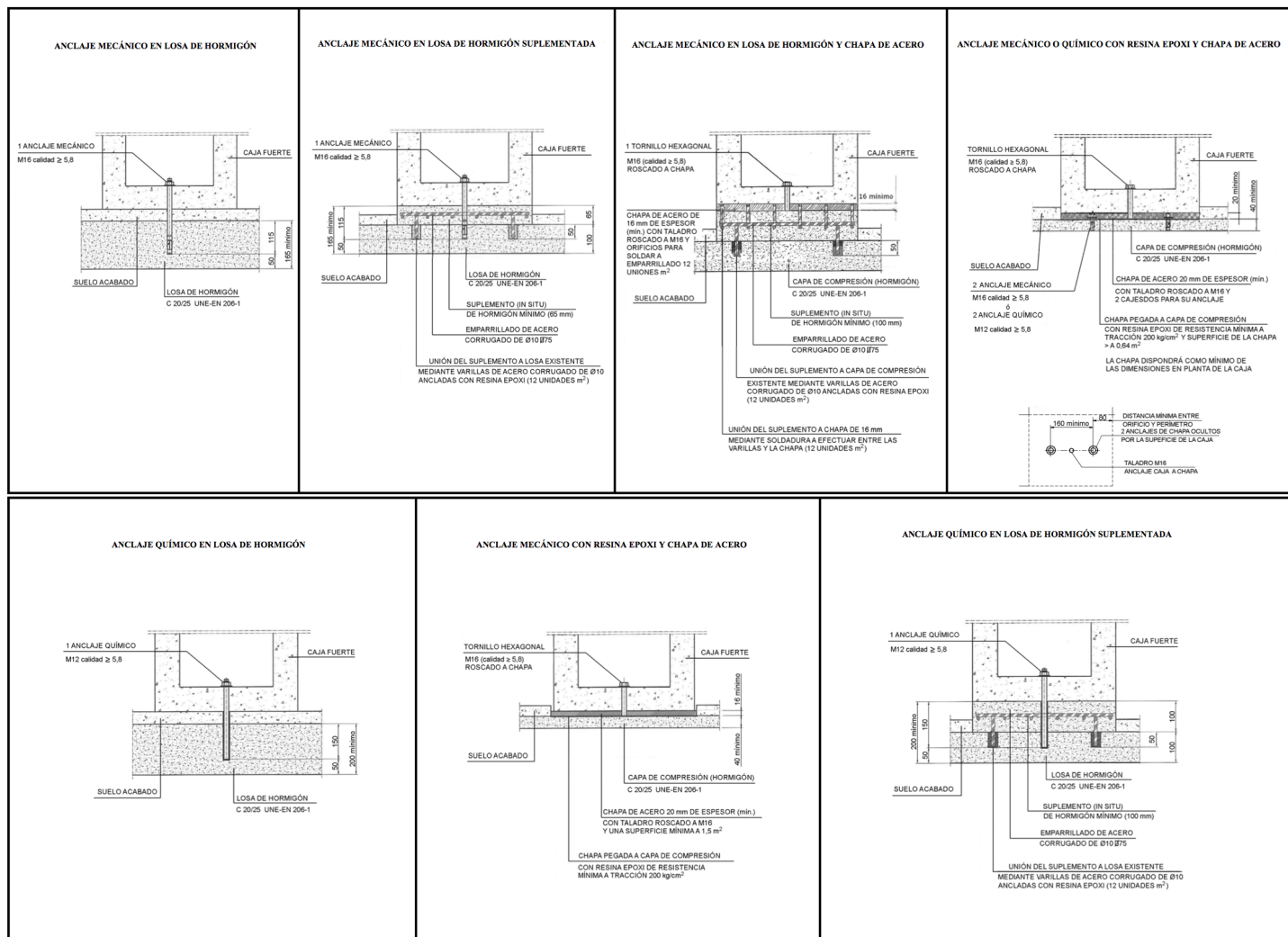

9 Norma UNE 108136:2010

- Esquema gráfico sobre la norma UNE 108136:2010